

**ZAINTERESOVANA JAVNOST U POSTUPCIMA
ZAŠTITE ŽIVOTNE SREDINE U VEZI SA ARHUSKOM
KONVENCIJOM**

Brošura
za predstavnike nevladinih organizacija

april 2014.

"PODRŠKA REFORMI NVO MREŽA ZA ODRŽIVO KORIŠĆENJE
ENERGIJE I PRIRODNIH RESURSA U ZEMLJAMA
ZAPADNOG BALKANA I TURSKE"

Izdavač:
NVO "PRIJATELJI BROADAREVA"

Bratstva i jedinstva bb, 31305 Brodarevo
033777152, 0646385109
www.brodarevo.info
prijateljibrodareva@gmail.com

Urednici izdanja:
Esad Kurbegović i Nataša Milivojević

Autori:
Sreten Đorđević, advokat
Željko Đukić, dip.pravnik

CIP - Katalogizacija u publikaciji
Narodna biblioteka Srbije, Beograd

341.217.02(4-672EU:497.11)

502

352.07:502.14(497.11)

REFORMA lokalne politike zaštite životne
sredine u Srbiji i pristupanje EU / [Maja

Bilbija ... -

Brodarevo:NVO"Prijatelji Brodareva 214

. - 42 str. : graf. prikazi,

tabele ; 25 cm

. - Tekst

štampan dvostubačno. - Tiraž 150.

ISBN 978-86-88151-07-8

1. Bilbija, Maja [autor]

a) Evropska unija - Pridruživanje - Srbija

b) Životna sredina - Zaštita - Srbija c)

**Lokalna samouprava - Životna sredina -
Srbija**

COBISS.SR-ID 196081676

Dizajn i priprema:
Grafokarton d.o.o. Prijepolje

Štampa:
Grafokarton d.o.o. Prijepolje

Tiraž: 150 primeraka

Brodarevo, 2014.

Izradu i štampanje ovog priručnika finansijski su pomogli:
Zelena akcija / FOE Croatia
Frankopanska 1, pp 952
HR-10000 Zagreb

EU okviru projekta "ETNAR"-2012-306-573-07-32

Izdavač: NVO "PRIJATELJI  **BRODAREVA"**

Autori:

Sreten Đorđević, advokat
Željko Dučić, dipl.pravnik

Godina:

2014.

SADRŽAJ

UVOD

1. PRISTUP INFORMACIJAMA O ŽIVOTNOJ SREDINI

- 1.1. *Pravo na informaciju o životnoj sredini je ustavno pravo*
- 1.2. *Ekološka informacija je informacija od javnog značaja*
- 1.3. *Organi javne vlasti su obavezni da obezbede dostupnost informacija*

2. ARHUSKA KONVENCIJA-ISKORAK KA DEMOKRATIZACIJI PRAVA ŽIVOTNE SREDINE

- 2.1. *Javna vlast*
- 2.2. *Informacija koja se tiče životne sredine*
- 2.3. *Javnost*
- 2.4. *Zainteresovana javnost*

3. PRISTUP INFORMACIJAMA PO ARHUSKOJ KONVENCIJI

- 3.1. *Primena Zakona o slobodnom pristupu informacijama od javnog značaja i drugi zakoni*
- 3.2. *Postupak za dobijanje informacija na zahtev*
- 3.3. *Rokovi za izdavanje informacija za donošenje odluke po zahtevu*
- 3.4. *Naknade i oslobađanje od naknade*
- 3.5. *Razlozi za uskraćivanje/ograničavanje pristupa informacijama*
 - 3.5.1. *Poverljivost rada državnih organa*

- 3.5.2. *Međunarodni odnosi, odbrana i bezbednost*
- 3.5.3. *Uticao na rad pravosudnih organa*
- 3.5.4. *Ekonomski interesi zemlje*
- 3.5.5. *Ograničenja u cilju zaštite prava vezanih za ličnost*
- 3.5.7. *Zabrana zloupotrebe prava na dobijanje informacija o životnoj sredini*

4. ZAŠTITA PRAVA NA PRISTUP INFORMACIJAMA

- 4.1. *Žalba Povereniku za informacije od javnog značaja*
- 4.2. *Rešavanje Poverenika po žalbi zbog „ćutanja administracije“*
- 4.3. *Rešavanje Poverenika po žalbi i pravo stranke na pokretanje upravnog spora*
- 4.4. *Tužba Upravnom sudu kada žalba nije dozvoljena*

5. UČEŠĆE JAVNOSTI I ZAŠTITA PRAVA U POSTUPCIMA KOJI SETIĆU ŽIVOTNE SREDINE

- 5.1. *Učešće javnosti u postupku po Zakonu o proceni uticaja na životnu sredinu*
- 5.2. *Učešće javnosti u postupku po Zakonu o strateškoj proceni uticaja na životnu sredinu*
- 5.3. *Učešće javnosti i zaštita prava po Zakonu o integrisanom sprećavanju i kontroli zagađenja*

6. ODGOVORNOST DRŽAVNIH SLUŽBENIKA

- 6.1. *Prekršajna odgovornost*
- 6.2. *Disciplinska odgovornost državnih službenika*
- 6.3. *Krivićnopravna odgovornost*
- 6.4. *Odgovornost za štetu*

PRILOG

Arhuska konvencija

Postupak po zahtevu za dostupnost informacija-šematski prikaz

Postupak procene uticaja na životnu sredinu-šematski prikaz

*Postupak po žalbi u okviru procedure procene uticaja
na životnu sredinu*

OBRASCI POJEDINIH PISMENA S PRAKTIČNIM PRIMERIMA

Obrazac: Zahtev za izdavanje informacija

Obrazac: Žalba Povereniku za informacije od javnog značaja

Obrazac: Krivična prijava

*Obrazac: Primer Žalbe po Zakonu o proceni uticaja
na životnu sredinu*

UVOD

Zahvaljujući pre svega povoljnoj hidrologiji i geomorfologiji, Jugozapadna Srbija, koja obuhvata opštine Užice, Čajetina, Arilje, Kosjerić, Bajina Bašta, Nova Varoš, Prijepolje, Priboj, Sjenica, Požega, ima značajan hidroenergetski potencijal, koji iznosi 2.695 GWh godišnje. Do sada se koristi 2.303 GWh godišnje ili 86,6% hidroenergetskog potencijala. Prema Prostornom planu Republike Srbije, preostali deo od 356 GWh biće iskorišćen izgradnjom novih kapaciteta na rekama Drini, Limu i Velikom Rzavu.¹



Sl. 1. Teritorija Zlatiborske oblasti

Od 6 mogućih novih velikih hidroelektrana na teritoriji Srbije, tri višenamenske akumulacije prvog prioriteta planirane su na Velikom Rzavu (Svrackovo, Roge, Orlovača, sa

¹ Elektroprivreda, Užice

povezivanjem i prebacivanjem dodatne količine vode sa Uvca i Lima) i 14 malih HE na teritoriji opštine Arilje, dve velike hidroelektrane na Limu (Brodarevo I, Brodarevo II), kao i 20 malih HE na teritoriji opštine Prijepolje, dok je 116 lokacija mapirano za izgradnju malih hidroelektrana u ostalim delovima oblasti Jugozapadne Srbije².

Shodno tome, javila se potreba da se javnost i lokalna zajednica upoznaju sa problemima, pravom i značajem njihovog učešća u planiranju, odlučivanju, sprovođenju i kontroli korišćenja prirodnih resursa, kao i značaja kreativne i aktivne saradnje javnog, privatnog i civilnog sektora, mogućnosti pristupa javnosti podacima i dokumentima, uz aktivno učešće nacionalnih, regionalnih i lokalnih medija u informisanju javnosti da bi se razumeo značaj, potencijal i posledice degradacije prirodnih resursa i dobara u Jugozapadnoj Srbiji, a ujedno i povećanje koristi od ovakvih, održivih i obnovljivih izvora energije.

Kada su male HE u pitanju, Katastar malih hidroelektrana iz 1987. godine, više ne odražava prave podatke o mogućnostima gradnje malih hidroelektrana. Osnovni problem u definisanju parametara za projektovanje i izgradnju (snaga i proizvodnja) proizilazi iz činjenice da većina manjih vodotoka (koji su aktualni za mHE) nemaju statističke podatke o veličini protoka merene u dužem vremenskom periodu. Rezultat toga je predimenzioniranje agregata, što ugrožava ključne ekološke uslove:

- ✓ ekološki prihvatljiv protok (biološki minimum) vode u koritu.

² Katastar malih hidroelektrana

- ✓ Ne postoji jedinstven pristup niti jedinstvena metodologija, kriterijumi i procedure kojima bi se na približno isti način regulisali: lokacijska određenost, dodela koncesija, projektovanje, izgradnja, ekološki uslovi, učešće javnosti, i prava lokalne zajednice i kao i uticaj na devastaciju životne sredine.
- ✓ Učešće javnosti je minimalno (tek u delu propisane obavezne procedure za procenu uticaja na životnu sredinu, kada su velike hidroakumulacije u pitanju), a lokalno stanovništvo se sa projektima upoznaje u podmakloj fazi, u proceduri dodele lokacijske dozvole. U ugovorima o koncesiji, pa i u lokacijskim dozvolama nije zaštićeno pravo lokalnog stanovništva na vodu, čime se još više redukuje ekološki prihvatljiv protok vode.

Postoji realna opasnost da će projekti za izgradnju hidroelektrana u Jugozapadnoj Srbiji, i Srbiji u celini, ugroziti održivi razvoj lokalnih zajednica i osnovna prava stanovnika ovog područja. Jedan od ključnih problema predstavlja činjenica da nisu izvršena vrednovanja područja niti su urađene studije prethodne zaštite, ni na jednoj od lokacija na kojoj se planira izgradnja, a koja su inače određene za vrednovanje Prostornim planovima lokalnih samouprava.

"Zainteresovana javnost u postupcima zaštite životne sredine" je vodič koji je nastao u sklopu projekta **"Kampanja javnog zagovaranja organizacija civilnog društva za održivo korišćenje prirodnih resursa u Jugozapadnoj Srbiji**, koji zajedno realizuju NVO "Priatelji Brodareva iz Brodareva i "Ekološko udruženje Rzav-God Save Rzav" iz Arilja, kao deo projekta "Mreže zagovaračkih NVO-a za održivo korišćenje energije i prirodnih resursa u zemljama

zapadnog Balkana i Turskoj-ETNAR", uz podršku "Zelene akcije" iz Zagreba.

Brošura je namenjena organizacijama civilnog društva upravo radi unapređenja informisanosti građana i osnaživanje kapaciteta nevladinih organizacija za učešće u zakonom propisanim postupcima odlučivanja o projektima koji imaju značajan uticaj na životnu sredinu.

Ova Brošura je posvećena procesnim pravima koja su javnosti u pogledu očuvanja, zaštite i unapređenja životne sredine, garantovana domaćim propisima i međunarodnim ugovorima, počevši od Evropske konvencije za zaštitu ljudskih prava i osnovnih sloboda usvojene u okviru Saveta Evrope, Evropske socijalne povelje, Evropskog komiteta za socijalna prava, a pre svih sa odredbama Arhuske konvencije.

Brošura ukazuje na obaveze lokalne samouprave i drugih organa javne vlasti u ostvarivanju prava javnosti na dostupnost informacija o životnoj sredini, prava na učešće u postupcima donošenja odluka i pravu na pravnu zaštitu po pitanju životne sredine kada su prethodna dva prava povređena. I konačno, Brošura ukazuje na mogućnosti poboljšanja pozitivnih propisa u cilju povećanja učešća građana Republike Srbije u korišćenju prava u vezi sa životnom sredinom, kao i obavezama koje je Republika Srbija preuzela potvrđivanjem Arhuske konvencije.



Sl.1. Splavarenje Limom

Uloga nevladinog sektora u postupcima koji se tiču životne sredine zahteva viši nivo znanja predstavnika civilnog društva o pravnom okviru i mogućnostima uticaja na odluke državnih organa koje imaju ili bi mogle imati znatan uticaj na parametre životne sredine, prirodno okruženje, zdravlje, politike zaštite i očuvanja prirodnih vrednosti, pravni, odnosno zakonski okvir itd.

Ekološke nevladine organizacije su subjekti sistema zaštite životne sredine. Oni štite svoja prava i interese u oblasti zaštite životne sredine, informišu se i šire informacije o životnoj sredini i učestvuju u postupku donošenja odluka u skladu sa zakonom i doprinose ili neposredno rade na informisanju o životnoj sredini.

U realizaciji svojih ekoloških prava, pojedinci, nevladine organizacije i drugi formalni i neformalni oblici udruživanja,

u skladu sa zakonom, imaju pravo da budu obavješteni o stanju životne sredine i da učestvuju u postupcima donošenja odluka životnoj sredini.

Zbog toga je svrha ovakve brošure da unapredi znanja predstavnika civilnog sektora o njihovim pravima i mogućnostima u „ekološkim postupcima“, kroz pravo na pristup informacijama, učešću javnosti i pravu na pravnu zaštitu u postupcima koji se tiču životne sredine u najširem smislu.

1. PRISTUP INFORMACIJAMA O ŽIVOTNOJ SREDINI

1.1. Pravo nainformaciju o životnoj sredini je ustavno pravo

Ustav Republike Srbije proklamuje da:

„Svako ima pravo na zdravu životnu sredinu i na blagovremeno i potpuno obaveštavanje o njenom stanju.”³

Kao takvo, ovo pravo pripada ustavnim, ljudskim pravima „treće generacije”.

1.2. Ekološka informacija je informacija od javnog značaja

Informacija od javnog značaja⁴ jeste ona kojom raspolaže organ javne vlasti, koja je nastala u radu ili u vezi sa radom organa javne vlasti, koja je sadržana u odredjenom dokumentu, a odnosi se na sve ono o čemu javnost ima opravdan interes da zna⁵. **"Opravdani interes javnosti"** postoji i kada se radi o informacijama kojima raspolaže organ vlasti koje se odnose na ugrožavanje, odnosno zaštitu zdravlja stanovništva i životne sredine.

1.3. Organi javne vlasti su obavezni da obezbede dostupnost informacija!

Od odgovora na pitanje ko se smatra organom javne vlasti zavisi i odgovor ko je obavezan izdavati informacije od javnog značaja:

³ Ustav Republike Srbije, član 74

⁴Zakon o slobodnom pristupu informacijama od javnog značaja („Službeni glasnik RS”, broj 120/2004)

⁵Zakon o slobodnom pristupu informacijama od javnog značaja RS, član 2.

„**Organ javne vlasti**“ (organ vlasti)⁶ jeste državni organ, organ teritorijalne autonomije, organ lokalne samouprave, kao i organizacija kojoj je povereno vršenje javnih ovlašćenja (državni organ) i pravno lice koje osniva ili finansira u celini, odnosno u pretežnom delu državni organ.

Predstavnici nevladinih organizacija **imaju pravo:**

- da im se u zakonom određenom postupku odgovori da li organ vlasti poseduje određenu ekološku informaciju od javnog značaja,
- da im se ekološka informacija učini dostupnom (uvidom u dokument i/ili izdavanjem odnosno uručenjem kopije dokumenta poštom, faksom, elektronskom poštom ili na drugi način.⁷

2. ARHUSKA KONVENCIJA-ISKORAK KA DEMOKRATIZACIJI PRAVA ŽIVOTNE SREDINE

Konvencija iz Arhusa definiše pojmove od kojih u mnogome zavisi domašaj prava javnosti na učešće u postupcima i zaštiti prava u oblasti životne sredine. Tim pre jer je ova konvencija, ratifikacijom u srpskom Parlamentu, postala sastavni deo unutrašnjeg prava i kao takva se neposredno primenjuje. Od posebnog značaja su definicije sledećih pojmova:

2.1. "Javna vlast" znači:

- a) uprava na nacionalnom, regionalnom i drugom nivou;
- b) fizička ili pravna lica koja vrše javne upravne funkcije u skladu sa nacionalnim zakonodavstvom, uključujući

⁶Zakon o slobodnom pristupu informacijama od javnog značaja RS, član 3.

⁷Zakon o slobodnom pristupu informacijama od javnog značaja RS, član 5.

posebne dužnosti, aktivnosti ili usluge koje se tiču životne sredine;

- c) bilo koje drugo fizičko ili pravno lice koje ima javne odgovornosti ili funkcije, ili pruža javne usluge u vezi sa životnom sredinom, pod kontrolom tela ili osobe na koje se odnose odredbe gore navedenih stavova a) ili b).
- d) institucije bilo koje regionalne organizacije za ekonomsku integraciju iz člana 17. Konvencije, koja je Strana ove konvencije.

2.2. "Informacija koja se tiče životne sredine" znači bilo koju informaciju u pisanoj, vizuelnoj, zvučnoj, elektronskoj ili bilo kojoj drugoj materijalnoj formi o:

- a) stanju elemenata životne sredine, kao što su vazduh i atmosfera, voda, tlo, zemljište, predeli i prirodni kompleksi, biološki diverzitet i njegove komponente, uključujući genetički modifikovane organizme kao i o interakciji između ovih elemenata;
- b) faktorima kao što su supstance, energija, buka i zračenje i o aktivnostima ili merama, uključujući upravne mere, o sporazumima u vezi sa pitanjima koja se tiču životne sredine, o politici, zakonskim aktima, planovima i programima koji utiču ili će verovatno uticati na elemente životne sredine u okvirima gore navedenog podstava a i o cost-benefit analizama i drugim ekonomskim analizama i pretpostavkama korišćenim u donošenju odluka koje se tiču životne sredine;
- c) stanju zdravlja i bezbednosti ljudi, uslovima života ljudi, kulturnim spomenicima i gradjevinama, ukoliko na njih utiče ili može da utiče stanje elemenata životne

sredine ili ukoliko na njih deluju ovi elementi, faktori, aktivnosti ili mere na koje se odnosi gore navedeni potstav b);

2.3. "Javnost" znači jedno ili više fizičkih ili pravnih lica i, u skladu s nacionalnim zakonodavstvom ili praksom, njihova udruženja, organizacije ili grupe;

2.4. "Zainteresovana javnost" znači javnost koja je ugrožena ili će verovatno biti ugrožena ili ima interes u donošenju odluka koje se tiču životne sredine. Za potrebe ove definicije, nevladine organizacije koje promovišu zaštitu životne sredine i koje zadovoljavaju uslove propisane nacionalnim zakonodavstvom biće smatrane zainteresovanim.

Obzirom da domaći zakoni i podzakonski akti nedovoljno dobro regulišu neke od gore navedenih definicija, što često stvara probleme u praksi (pitanje aktivne i pasivne legitimacije u postupcima, šta se smatra informacijom od javnog značaja i sl.), to odredbe Arhuske konvencije, neposrednom primenom, omogućavaju ostvarivanje prava povodom kojih bi primenom domaćih propisa ova prava bila dovedena u pitanje.

3. PRISTUP INFORMACIJAMA PO ARHUSKOJ KONVENCIJI

Potpisivanjem i ratifikacijom, Srbija kao strana potpisnica ove Konvencije obavezala se da u svoje unutrašnje zakonodavstvo ugradi i implementira jedan broj standarda o pristupu informacijama o životnoj sredini. Navedenim minimalnim standardima, državni organi se obavezuju da:

- rešavaju po zahtevu za izdavanje informacije i izdaju informaciju bez odlaganja a najkasnije u roku od mesec

dana (a izuzetno u roku od dva meseca)od dana podnošenja zahteva;

- pruže pravnu pomoć tražiocu (kao neukoj stranci) da uredi zahtev, ukoliko ne sadrži minimalne zahteve forme i sadržine;
- informaciju dostave u zahtevanoj formi (uz izuzetke koji su restriktivno navedeni);
- na drugi prikladan način olakšaju javnosti pristup informacijama (npr. u tehničkom i kadrovskom smislu);
- edukuju javnost o pravu na pristup informacijama;
- u slučaju odbijanja zahteva za izdavanje informacija, donesu upravni akt koji sadrži obrazloženje sa razlozima za odbijanje zahteva sa pravom na pravni lek;
- minimizuju troškove postupka;
- obezbede široku dostupnost informacija u različitim sistematizovanim oblicima, u elektronskoj ili kakvoj drugoj odgovarajućoj formi;



3.1. Primena Zakona o slobodnom pristupu informacijama od javnog značaja i drugi zakoni

Primena ovog zakona ima suprematiju u odnosu na druge zakone koji na sličan ili čak drugačiji način regulišu oblast pristupa informacijama od javnog značaja-time i informacijama o životnoj sredini. U cilju obezbeđivanja primene ovog zakona u praksi u pojedinačnim slučajevima, potrebno je uz zahtev za pristup informacijama navesti da se informacije traže na osnovu i po odredbama Zakona o slobodnom pristupu informacijama od javnog značaja. Time se držani organ koji odlučuje po zahtevu „vezuje“ za postupak propisan ovim zakonom i onemogućuje u primeni drugih, po stranku, nepovoljnijih zakonskih rešenja (npr. Rešenja po Zakonu o zaštiti životne sredine).

Odredbe o dostupnosti informacija sadržane su i u Zakonu o zaštiti životne sredine, Zakonu o proceni uticaja na životnu sredinu, Zakonu o strateškoj proceni uticaja na životnu sredinu i Zakonu o integralnom sprečavanju i kontroli zagađenja. Radi se o posebnim normama o rokovima o načinu obaveštavanja javnosti o fazama postupaka i radnjama koje se u postupcima preduzimaju (objavljivanje oglasa, javne rasprave, uvid, rokovi za dostavljanje mišljenja itd.)

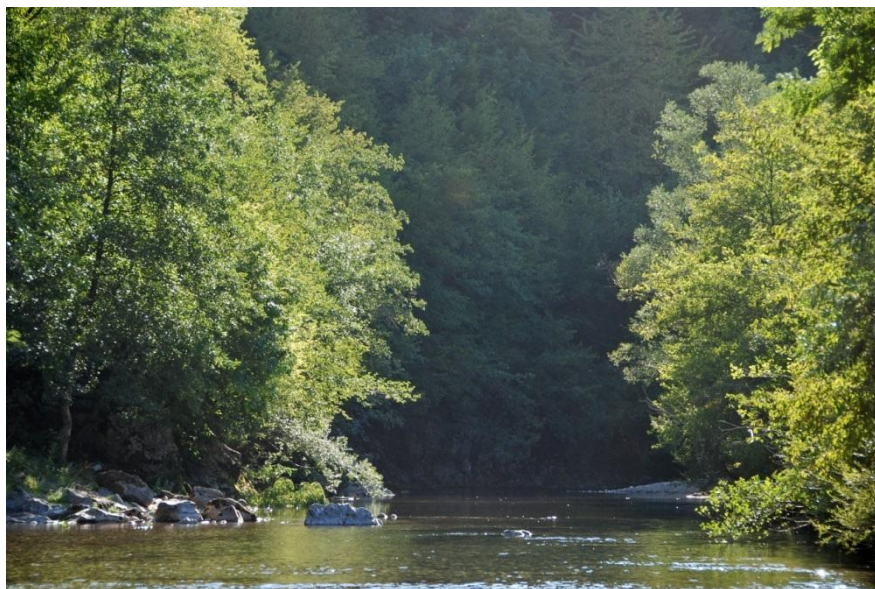

Sl.3 . Kanjon Roge, Veliki Rzav

3.2. Postupak za dobijanje informacije na zahtev

3.2.1. U postupku za izdavanje informacija od javnog značaja koje se odnose na životnu sredinu primenjuje se načelo pismenosti. Podnosilac zahteva podnosi ovaj zahtev u pisanoj formi ili ga usmeno saopštava na zapisnik kod nadležnog organa. Propisivanje posebnih obrazaca u postupku pristupa informacijama ne ograničava podnosioca zahteva da isti sačini u pisanoj formi mimo navedenog obrasca.

3.2.2. Zahtev za dobijanje informacije od javnog značaja o životnoj sredini mora biti uredan, tj. mora sadržati **naziv organa vlasti, ime, prezime i adresu tražioca kao i što precizniji opis informacije koja se traži**. Pored ovih minimalnih elemenata forme, zahtev može da sadrži i druge

činjenice i podatke od značaja za uspeh stranke u postupku traženja informacija.

U odnosu na neuredan zahtev, organ državne uprave nalaže podnosiocu zahteva da nedostatke u roku od 15 dana otkloni, sa posledicom odbačaja zahteva za slučaj da podnosilac zahteva ne postupi po nalogu. Nadležni organ donosi odluku o odbačaju u formi zaključka protiv kog je dozvoljena posebna žalba.

3.2.3. Službeno lice organa koji odlučuje o zahtevu za pristup informacijama o životnoj sredini, nije dozvoljeno da izdavanje informacije uslovi isticanjem razloga zbog kojeg se informacija traži. Ova zabrana istovremeno ne ograničava podnosioca zahteva da u samom zahtevu navede razloge zbog kojih informaciju traži, što mu može biti od koristi kod oslobadjanja od snošenja troškova za izdavanje informacija.

S tim u vezi, od obaveze plaćanja naknade oslobodjeni su novinari, kada kopiju dokumenta zahtevaju radi obavljanja svog poziva, stručne organizacije i naučne kuće kada informacije koriste u vršenju svoje delatnosti, udruženja za zaštitu ljudskih prava kada kopiju dokumenta zahtevaju radi ostvarivanja ciljeva udruženja i **sva lica kada se tražena informacija odnosi na ugrožavanje, odnosno zaštitu zdravlja stanovništva i životne sredine.**

3.3. Rokovi za izdavanje informacija za donošenje odluke po zahtevu

Opšti rok za izdavanje informacije, po Zakonu o slobodnom pristupu informacijama od javnog značaja je **15 dana od**

dana podnošenja zahteva. Poseban rok, kada iz razloga potrebe preduzimanja radnji koje prolongiraju izdavanje informacija (analize, ispitivanja, sprovođenje posebnog postupka itd.) nije moguće izdati traženu informaciju, iznosi 40 dana od dana podnošenja zahteva.

Kada se radi o informacijama za koje "se može pretpostaviti da su od značaja za ugrožavanje ili zaštitu zdravlja stanovništva i životne sredine", rok za izdavanje informacije je specijalan i iznosi 48 sati. Radi se roku koji se primenjuje u situacijama akcidentnog ugrožavanja života i zdravlja i životne sredine, koji kao takav treba i koristiti.

3.4. Naknade i oslobađanje od naknade

3.4.1. Informacije o ugrožavanju, odnosno zaštiti zdravlja stanovništva i životne sredine su besplatne. Takođe, i uvid u dokument koji sadrži zahtevani podatak odn. informaciju je besplatan.

Pitanje troškova izdavanja kopija, CD kopija i kopija u drugim oblicima propisano je Uredbom Vlade RS o visini naknade nužnih troškova za izdavanje kopije dokumenata na kojima se nalaze informacije od javnog značaja.

Način izdavanja informacije	Cena
Kopija dokumenata po strani: – na formatu A3 – na formatu A4	6 dinara 3 dinara
Kopija dokumenata u elektronskom zapisu: – disketa – CD – DVD	20 dinara 35 dinara 40 dinara
Kopija dokumenta na audio kaseti	150 dinara
Kopija dokumenta na audio-video kaseti	300 dinara
Pretvaranje jedne strane dokumenta iz fizičkog u elektronski oblik	30 dinara
Upućivanje kopije dokumenta redovnom poštom	troškovi se obračunavaju prema redovnim iznosima u JP PTT Srbije

3.5. Razlozi za uskraćivanje/ograničavanje pristupa informacijama

3.5.1. Poverljivost rada državnih organa

Kada bi objavljivanje traženih informacija negativno uticalo na poverljivost rada državnih organa, zahtev za dostavljanje informacija koje se odnose na životnu sredinu može biti odbijen. Ovo je moguće samo kada je takva poverljivost predviđena zakonom i označena kao državna, službena, poslovna ili druga tajna.

3.5.2. Međunarodni odnosi, odbrana i bezbednost

Pristup informacijama se može ograničiti ili isključiti i ako bi objavljivanje takvih informacija **negativno uticalo** na "međunarodne odnose, odbranu zemlje i javnu bezbednost", i kada bi činjenje dostupnim ovakvih informacija **"ozbiljno ugrozilo"** odbranu zemlje, nacionalnu ili javnu bezbednost, ili međunarodne odnose". Navedeni pravni standardi

„negativnih uticaja“ i „ozbiljnog ugoržavanja“ čine provizorijum pogodan za zloupotrebe prilikom odlučivanja o zahetvima za izdavanje informacija.

3.5.3. Uticaj na rad pravosudnih organa

Ovo ograničenje ima za cilj zaštitu interesa državnih organa i javnog interesa u postupcima otkrivanja i procesuiranja počinioca krivičnih dela. Sa druge strane, ograničenje je ustanovljeno i u koristučesnika u postupcima pred sudovima, kada bi njihova prava bila ugrožena izdavanjem informacija od značaja za prava i interese stranka i postupke koji su u toku.

3.5.4. Ekonomski interesi zemlje

Organ vlasti je ovlašćen da odbije zahtev za dostavljanje informacija, ako bi time bila bitno umanjena sposobnost države da upravlja ekonomskim procesima u zemlji, ili bi bilo **bitno** otežano ostvarenje opravdanih ekonomskih interesa⁸. Suprotno, informacije koje **ne utiču bitno** na ekonomske interese i procese u zemlji ne mogu biti uskraćene njihovom tražiocu. Radi se o pravnim standardima koji se cene u svakom konkretnom slučaju.

3.5.5. Ograničenja u cilju zaštite prava vezanih za ličnost

Ova ograničenja imaju za cilj da zaštite sigurnost, život, zdravlje, imovinu ili neko drugo pravo odn. dobro lica, poverljivost ličnih podataka, prava intelektualne svojine kao i

⁸Zakon o slobodnom pristupu informacijama od javnog značaja, čl. 9.

da se zaštite interesi trećih lica koja poseduju informacije, a koja nisu obavezna da ih daju ili objave⁹.

3.5.6. Državni organ nije dužan da izda informaciju ako se radi o informaciji koja je već objavljena i dostupna je u zemlji ili na internetu, uz obavezu da mora označiti "nosača" navedene informacije, osim ako je to opšte poznato¹⁰.

3.5.7. Zabrana zloupotrebe prava na dobijanje informacija o životnoj sredini

Ako je traženje informacija često, kada se ponavlja zahtev za istim ili već dobijenim informacijama ili kada se traži preveliki broj informacija, državni organ ima pravo da odbije takav zahtev¹¹.

⁹Zakon o zaštiti životne sredine, čl. 80

¹⁰Zakon o slobodnom pristupu informacijama od javnog značaja, čl. 9

¹¹Zakon o slobodnom pristupu informacijama od javnog značaja, čl. 9



Sl.4. Kanjon Lima (Brodarevo-Ramovića Luka)

4. ZAŠTITA PRAVA NA PRISTUP INFORMACIJAMA

4.1. Žalba Povereniku za informacije od javnog značaja

Protiv rešenja organa vlasti kojim se odbija zahtev za izdavanjem informacija o životnoj sredini, podnosilac zahteva ima pravo žalbe Povereniku za informacije od javnog značaja u roku od **15 dana** od dostavljanja rešenja nadležnog organa. Isto pravo stoji na raspolaganju i kada nadležni organ: odbije da obavesti tražioca o tome da li poseduje odredjenu informaciju od javnog značaja ili mu je ona inače dostupna; da mu stavi na uvid dokument koji sadrži traženu informaciju; da mu izda, odnosno uputi kopiju dokumenta, ili ako to ne učini u propisanom roku; ne odgovori u propisanom roku na zahtev tražioca; uslovi izdavanje kopije

dokumenta koji sadrži traženu informaciju uplatom naknade koja prevazilazi iznos nužnih troškova izrade te kopije; ne stavi na uvid dokument odnosno ne izda kopiju tog dokumenta koji sadrži traženu informaciju na način predviđen zakonom. Žalba se može izjaviti i protiv zaključka o odbacivanju zahteva kao neurednog.

4.2. Rešavanje Poverenika po žalbi zbog "ćutanja administracije"

Ako je žalba izjavljena zato što prvostepeni organ nije doneo rešenje u propisanom roku ("žalba zbog ćutanja administracije"), Poverenik će od prvostepenog organa tražiti da mu budu saopštene razlozi zbog kojih rešenje nije doneto u roku. Ukoliko oceni da može rešiti upravnu stvar prema spisima predmeta, Poverenik će doneti upravni akt (rešenje) ili će sprovesti postupak i novim rešenjem, na osnovu novoutvrđenog činjeničnog stanja, rešiti upravnu stvar.

4.3. Rešavanje Poverenika po žalbi i pravo stranke na pokretanje upravnog spora

Poverenik donosi rešenje po žalbi bez odlaganja, a najkasnije u roku od 30 dana od dana predaje žalbe. Protiv rešenja Poverenika po žalbi ali i kada žalba nije dozvoljena, nezadovoljna stranka može pokrenuti upravni sudski spor.

4.4. Tužba upravnom sudu kada žalba nije dozvoljena

Protiv rešenja Narodne skupštine, predsednika Republike, Vlade Republike Srbije, Vrhovnog kasacionog suda Srbije, Ustavnog suda i Republičkog javnog tužioca, ne može se izjaviti žalba i u tom slučaju je dozvoljeno pokrenuti i voditi upravni spor, u skladu sa zakonom.

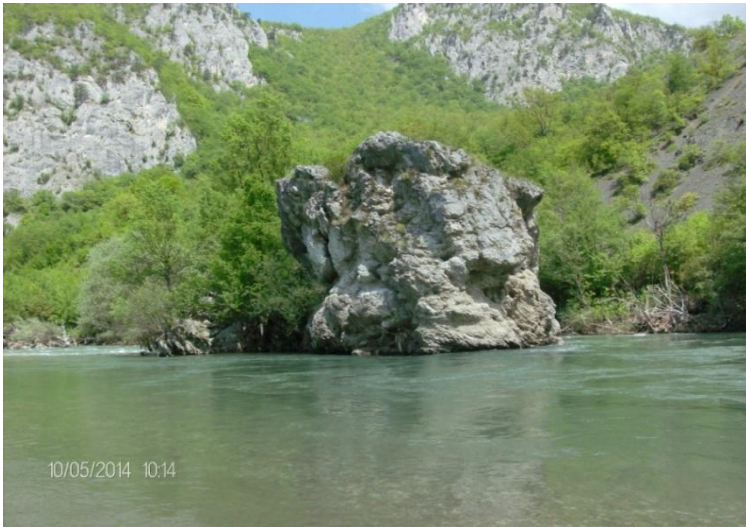

SL.5.BRODAREVO-MILI-OGROMNA STENA U LIMU

5. UČEŠĆE JAVNOSTI I ZAŠTITA PRAVA U POSTUPCIMA KOJI SE TIČU ŽIVOTNE SREDINE

Zakon o zaštiti životne sredine propisuje da svako ima pravo:

- da bude obavešten o stanju životne sredine i

- da učestvuje u postupku donošenja odluka čije bi sprovođenje moglo da utiče na životnu sredinu¹².

Ova definicija upućuje na povezanost procesa informisanja i učešća javnosti u procesu donošenja odluka, pri čemu bez adekvatnog pristupa informacijama nema ni efektivnog učešća javnosti u postupcima niti zaštite prava iz oblasti životne sredine.

Svakako da upotreba pojma „svako“ implicira na fizička i pravna lica i njihova udruženja odn. „zainteresovanu javnost“ sa prezumpcijom pravnog interesa za učešće u postupcima kojoi se odnose na životnu sredinu. Radi se o subjektima koji čine pojam nosilaca sistema zaštite životne sredine.

5.1. Učešće javnosti u postupku po Zakonu o proceni uticaja na životnu sredinu

Procena uticaja na životnu sredinu je preventivna mera zaštite životne sredine zasnovana na izradi stručne dokumentacije (studija) i sprovođenju postupka učešća javnosti, u cilju prikupljanja podataka i predviđanja štetnih uticaja određenih projekata na život i zdravlje ljudi, floru i faunu, zemljište, vodu, vazduh i druge faktore životne sredine, kao i radi definisanja mera kojima se štetni uticaji mogu sprečiti, smanjiti ili otkloniti, a sve imajući u vidu izvodljivost tih projekata.

¹² Zakon o zaštiti životne sredine SR, tačka 10, član 9.

Zakon o proceni uticaja na životnu sredinu propisuje postupak procene uticaja projekata, odn. aktivnosti na životnu sredinu. Svojim procesnim normama zakon uređuje i postupak informisanja i učešća javnosti, odn. zainteresovane javnosti kao i postupak za zaštitu navedenih prava u slučaju njihovog kršenja. U okviru predviđene procedure zainteresovana javnost ima položaj stranke u postupku što joj omogućava pun stranački kapacitet, uključujući i pravo na zaštitu prava pred drugostepenim organom i, konačno, pred upravnim sudom. Postupak procene uticaja sprovodi se kroz tri faze:

- ✓ odlučivanja o potrebi procene uticaja
- ✓ određivanja obima i sadržaja studije o proceni uticaja i
- ✓ fazom odlučivanja o davanju saglasnosti na studiju o proceni uticaja.

Sve tri faze postupka sadrže postupak obaveštavanja i učešća javnosti, s tim da se u prvoj i drugoj fazi strankama daje pravo na žalbu nadležnom drugostepenom organu, a potom i na tužbu upravnom sudu. U fazi odlučivanja o saglasnosti na studiju žalba nije dozvoljena, ali stranke imaju pravo na direktno podnošenje tužbe u upravnom sporu.

5.2. Učešće javnosti u postupku po Zakonu o strateškoj proceni uticaja na životnu sredinu

Po definiciji, ovim zakonom se normiraju uslovi, način i postupak vršenja procene uticaja određenih planova i programa na životnu sredinu radi obezbeđivanja zaštite životne sredine i unapređivanja održivog razvoja

integriranjem osnovnih načela zaštite životne sredine u postupak pripreme i usvajanja planova i programa. Postupak se sprovodi u tri faze:

- ✓ pripremnoj, u kojoj se odlučuje o izradi strateške procene uticaja;
- ✓ fazi izrade izveštaja o strateškoj proceni uticaja i
- ✓ fazi davanja saglasnosti tj., usvajanja izveštaja o strateškoj proceni uticaja na životnu sredinu.

Postupak predviđa uključivanje zainteresovanih organa i organizacija i javnosti u fazi pripreme odluke o izradi strateške procene, i to dostavljanjem zahteva za davanje mišljenja u zakonom definisanom roku. Izveštaj se stavlja na uvid i komentare javnosti izlaganjem i sprovedenom javnom raspravom, o čemu se sastavlja izveštaj sa obaveznim obrazloženjima dostavljenih mišljenja.

Zakon o strateškoj proceni uticaja trpi kritike u pogledu inkorporiranja standarda Arhuske konvencije jer ne sadrži odredbe o učešću zainteresovane javnosti u postupku, uopšte ne poznaje pojam "zainteresovane javnosti", javnost ne tretira kao stranku u postupku niti predviđa mogućnosti zaštite prava zainteresovane javnosti u slučaju povrede odredaba postupka izlaganja na javni uvid i javnoj raspravi, kao jedinim načinima učestvovanja „obične“ javnosti u postupku predvidjenim ovim zakonom.

5.3. Učešće javnosti i zaštita prava po Zakonu o integrisanom sprečavanju i kontroli zagađenja

Složenost materije koju ovaj zakon reguliše, njegove finansijske implikacije koje za sobom povlači primena zakona usloveli su višekratno odlaganje pune primene zakona u Srbiji, sa rokom do 2020-te godine. Obzirom na izuzetno mali broj postrojenja odn. operatera koji su u Srbiji okončali postupak do dobijanja integrisane dozvole, to se znatnija primena zakona, zajedno sa primenom odredaba o učešću javnosti u postupku izdavanja integrisane dozvole tek očekuje.

Učešće javnosti započinje u ranoj fazi podnošenja zahteva za izdavanje integrisane dozvole kada javnosti dobija pravo da iznese svoje mišljenje o zahtevu, kao i u fazi izrade nacrtu dozvole. Proceduru prati i obaveza informisanja javnosti o fazama postupka kao i o konačnoj odluci nadležnog organa, sa pravom na pravni lek.

Ključna zamerka ovom zakonu, u materiji učešća javnosti, ogleda se u nedovoljno preciznom regulisanju prava zainteresovane javnosti na podnošenje tužbe u upravnom sporu. Naime, zakon određuje da se protiv rešenja o izdavanju integralne dozvole odnosno protiv rešenja o odbijanju zahteva za izdavanje ove dozvole, ne može izjaviti žalba ali da se može pokrenuti i voditi upravni spor. Zakon, međjutim nalaže da se doneto rešenje dostavlja operateru, a da se o tome obaveštavaju drugi organi, organizacije i javnost iz čega bi se moglo zaključiti da pravo na pokretanje upravnog spora pripada samo operateru, kao licu kome se odluka dostavlja (i od kog roka počinje teći rok za podnošenje

tužbe), koje pravo ne pripada i ostalim subjektima ovog postupka, pa i zainteresovanoj javnosti.

6. ODGOVORNOST DRŽAVNIH SLUŽBENIKA

Državni službenici odgovorni su za zakonitost i stručnost svog rada.

6.1. Prekršajna odgovornost

Zakon o slobodnom pristupu informacijama od javnog značaja propisuje prekršajnu odgovornost za državne službenike odn. odgovorna lica u organima vlasti u slučajevima kršenja odredaba ovog zakona koji su kao takvi sankcionisani kao prekršaji.¹³ Novčane kazne utvrđene su u rasponu od 5000-50.000 dinara.

Odgovornost za povredu obaveze izdavanja informacija koje su su vezi sa životnom sredinom predvidja i **Zakon o zaštiti životne sredine**.¹⁴

6.2. Disciplinska odgovornost državnih službenika

Državni službenik¹⁵ je disciplinski odgovoran za učinjene povrede dužnosti iz radnog odnosa. Kao lakšu povredu radne obaveze zakon npr. predvidja nesavesno čuvanje službenih spisa ili podataka ili povredu kodeksa ponašanja državnog

¹³ Videti: Zakon o slobodnom pristupu informacijama od javnog značaja, Odeljak: KAZNENE ODREDBE

¹⁴ Videti: Zakon o zaštiti životne sredine RS; odeljak: Kaznene odredbe

¹⁵ Zakon o državnim službenicima RS, poglavlje "Disciplinska odgovornost", čl.107-110.

službenika, dok je od težih povreda dužnosti od značaja npr. neizvršavanje ili nesavesno, neblagovremeno ili nemarno izvršavanje poslova ili naloga pretpostavljenog, zloupotreba prava iz radnog odnosa, odavanje službene ili druge tajne kao i ometanje stranaka u ostvarivanju prava i interesa pred državnim organom.

Za navedene povrede dužnosti, u zavisnosti od težine povrede, državnim službenicima se izriču disciplinske kazne: novčana kazna do 30 % plate za puno radno vreme, kazna zabrane napredovanja u službi kao i kazna prestanka radnog odnosa.

6.3. Krivično-pravna odgovornost

Odredbom člana 268. Krivičnog zakonika RS propisano je da *"Ko protivno propisima uskrati podatke ili da neistinite podatke o stanju životne sredine i pojavama koji su neophodni za procenu opasnosti po životnu sredinu i preduzimanje mera zaštite životna i zdravlja ljudi, kazniće se novčanom kaznom ili zatvorom do jedne godine"*

6.4. Odgovornost za štetu

Za štetu koju svojim nezakunitim ili nepravilnim radom organi državne uprave prouzrokuju fizičkim i pravnim licima odgovara Republika Srbija. Lica kojima su poverena javna ovlašćenja sami odgovaraju za štetu koju svojim nezakunitim ili nepravilnim

radom prouzrokuju fizičkim i pravnim licima u vršenju poverenih poslova državne uprave¹⁶.

U postupcima naknade šteta od strane štetnika-državnih službenika u vršenju poslova državne uprave državni organ odgovara za rad svojih službenika po načelima objektivne odgovornosti. Zakon, pri tome, ovlašćuje državni organ da se od štetenika regresira, koje pravo u određenom zakonom propisanom roku zastareva.

PRILOG

KONVENCIJA O DOSTUPNOSTI INFORMACIJA, UČEŠĆU JAVNOSTI U ODLUČIVANJU
--

¹⁶Zakon o državnoj upravi RS, član 5

I DOSTUPNOSTI PRAVOSUĐA U PITANJIMA KOJA SE TIČU ŽIVOTNE SREDINE (Aarhus, 1998)

- Operativne odredbe-

Član 1.

Cilj

Radi davanja doprinosa zaštiti prava svakog pojedinca sadašnjih i budućih generacija da živi u životnoj sredini adekvatnoj njegovom zdravlju i blagostanju, svaka strana će garantovati pravo na dostupnost informacija, učešće javnosti u donošenju odluka i dostupnost pravosuđa u vezi pitanja koja se tiču životne sredine, u skladu sa odredbama ove konvencije.

Član 2.

Definicije

Za svrhe ove konvencije,

1. "Strana" znači, ako se u tekstu ne navodi drugačije, ugovorna strana ove konvencije;

"Javna uprava" znači:

- a) uprava na nacionalnom, regionalnom i drugom nivou;
- b) fizička ili pravna lica koja vrše javne upravne funkcije u skladu sa nacionalnim zakonodavstvom, uključujući posebne dužnosti, aktivnosti ili usluge koje se tiču životne sredine;
- c) bilo koje drugo fizičko ili pravno lice koje ima javne odgovornosti ili funkcije, ili pruža javne usluge u vezi sa životnom sredinom, pod kontrolom tela ili osobe na koje se odnose odredbe gore navedenih stavova a) ili b).

d) institucije bilo koje regionalne organizacije za ekonomsku integraciju iz člana 17, koja je Strana ove konvencije.

Ova definicija ne uključuje tela ili institucije koje deluju u sudskom ili zakonodavnom svojstvu;

3. "Informacija koja se tiče životne sredine" znači bilo koju informaciju u pisanoj, vizuelnoj, zvučnoj, elektronskoj ili bilo kojoj drugoj materijalnoj formi o:

a) stanju elemenata životne sredine, kao što su vazduh i atmosfera, voda, tlo, zemljište, predeli i prirodni kompleksi, biološki diverzitet i njegove komponente, uključujući genetički modifikovane organizme kao i o interakciji između ovih elemenata;

b) faktorima kao što su supstance, energija, buka i zračenje i o aktivnostima ili merama, uključujući upravne mere, o sporazumima u vezi sa pitanjima koja se tiču životne sredine, o politici, zakonskim aktima, planovima i programima koji utiču ili će verovatno uticati na elemente životne sredine u okvirima gore navedenog podstava a) i o cost - benefit analizama i drugim ekonomskim analizama i pretpostavkama korišćenim u donošenju odluka koje se tiču životne sredine;

c) stanju zdravlja i bezbednosti ljudi, uslovima života ljudi, kulturnim spomenicima i gradjevinama, ukoliko na njih utiče ili može da utiče stanje elemenata životne sredine ili ukoliko na njih deluju ovi elementi, faktori, aktivnosti ili mere na koje se odnosi gore navedeni potstav b);

4) "Javnost" znači jedno ili više fizičkih ili pravnih lica i, u skladu s nacionalnim zakonodavstvom ili praksom, njihova udruženja, organizacije ili grupe;

5) "Zainteresovana javnost" znači javnost koja je ugrožena ili će verovatno biti ugrožena ili ima interes u donošenju odluka koje se tiču životne sredine. Za potrebe ove definicije, nevladine organizacije koje promovišu zaštitu životne sredine i koje zadovoljavaju uslove propisane nacionalnim zakonodavstvom biće smatrane zainteresovanim.

Član 3.

Opšte odredbe

1) Svaka Strana će preduzeti potrebne zakonodavne, upravne i druge mere, uključujući mere za postizanje kompatibilnosti odredaba o sprovođenju odredaba ove konvencije o informacijama, javnom učešću i dostupnosti pravosuđa, kao i odgovarajuće mere za poštovanje ovih odredbi u cilju uspostavljanja i održavanja jasnog, transparentnog i doslednog okvira primene odredaba Konvencije.

2) Svaka Strana će nastojati da obezbedi da službenici i uprava pomažu i pružaju savete javnosti u pogledu traženja dostupnosti informacija, u olakšavanju učešća u donošenju odluka i traženju dostupnosti pravosuđa kada se radi o pitanjima koja se tiču životne sredine.

3) Svaka Strana će promovisati obrazovanje u oblasti životne sredine i podizanje svesti javnosti, posebno o načinima za obezbedjenje dostupnosti informacija, o učešću u donošenju odluka i o nastojanju da se omogući dostupnost pravosuđa, kada se radi o pitanjima koja se tiču životne sredine.

4) Svaka Strana će obezbediti odgovarajuće priznanje i podršku udruženjima, organizacijama i grupama koje

promovišu zaštitu životne sredine i obezbediti uskladjenost svog nacionalnog pravnog sistema sa ovom obavezom.

5) Odredbe ove konvencije neće uticati na pravo neke Strane da nastavi sa primenom ili uvede mere koje obezbeđuju širu dostupnost informacija, veće učešće javnosti u donošenju odluka i širu dostupnost pravosudja kada se radi o pitanjima koja se tiču životne sredine, od onih koje zahteva ova konvencija.

6) Ova konvencija neće zahtevati bilo kakvo derogiranje postojećih prava na dostupnost informacija, učešće javnosti u donošenju odluka i dostupnost pravosudja kada se radi o pitanjima koja se tiču životne sredine.

7) Svaka od Strana će promovisati primenu principa ove konvencije u međunarodnim procesima donošenja odluka i u okviru međunarodnih organizacija kada je reč o pitanjima koja se tiču životne sredine.

8) Svaka Strana će obezbediti da osobe koje koriste svoja prava u skladu sa odredbama ove konvencije ne budu kažnjavane, gonjene ili uznemiravane na bilo koji način zbog svojih aktivnosti.

Ova odredba ne utiče na ovlašćenja nacionalnih sudova da u sudskim postupcima određuju naknade u razumnom iznosu.

9) U granicama relevantnih odredaba ove konvencije, javnost će imati dostupnost informacija, mogućnost učestvovanja u donošenju odluka i dostupnost pravosudja, kada se radi o pitanjima koja se tiču životne sredine, bez diskriminacije u pogledu državljanstva, nacionalnosti ili domicila, a u slučaju pravnog lica, bez diskriminacije u pogledu na registrovano sedište ili stvarni centar aktivnosti.

Član 4.

Dostupnost informacija o životnoj sredini

1. Svaka od Strana će obezbediti da, u skladu sa sledećim stavovima ovog člana, javna uprava, kao odgovor na zahtev za informacijama o životnoj sredini, te informacije stave na raspolaganje javnosti, prema odredbama nacionalnog zakonodavstva, uključujući tu ako je takav zahtev upućen, a u skladu sa niže navedenom tačkom b), kopije relevantne dokumentacije koja sadrži ili obuhvata takve informacije:

(a) bez navodjenja interesa;

(b) u zahtevanoj formi izuzev:

i) kada je javnoj upravi jednostavnije da to učini u drugoj formi, uz obavezu da javna

uprava navede razloge za izbor takve forme; ili

ii) kada je informacija već dostupna javnosti u nekoj drugoj formi.

2. Informacije koje se tiču životne sredine o kojima se govori u stavu 1. biće stavljene na raspolaganje javnosti u što kraćem roku, a najkasnije u roku od mesec dana nakon podnošenja zahteva.

U slučajevima kada obim i složenost informacija opravdava produženje ovog roka taj rok može biti produžen do dva meseca od dana podnošenja zahteva. Podnosilac zahteva će biti obavešten o svakom produžavanju roka, kao i o razlozima za takvu odluku.

3. Zahtev za informacije koje se tiču životne sredine može biti odbijen:

(a) ako javna uprava kojoj je zahtev podnet ne poseduje tražene informacije;

(b) ako je zahtev izrazito nerazuman ili je isuviše uopšteno formulisan; ili

3 (c) ako se zahtev odnosi na podatke koji se nalaze u procesu obrade ili se tiče medjusobne komunikacije izmedju organa javne uprave, gde može biti napravljen izuzetak u skladu sa nacionalnim zakonodavstvom ili običajnom praksom, uzimajući u obzir interes javnosti za objavljivanje informacija.

4. Zahtev za informacijama koje se tiču životne sredine može biti odbijen ukoliko bi njihovo objavljivanje negativno uticalo na:

(a) Poverljivost rada državnih organa u slučaju kada je poverljivost predviđena odredbama nacionalnog zakona;

(b) Medjunarodne odnose, nacionalnu odbranu ili javnu bezbednost;

(c) Ispravnost rada pravosudnih organa, pravo lica na pošteno sudjenje ili mogućnost javne uprave da sprovede krivičnu ili disciplinsku istragu;

(d) Poverljivost komercijalnih i industrijskih informacija, u slučajevima kada je poverljivost predviđena odredbama zakona, u cilju zaštite legitimnog ekonomskog interesa. U ovom okviru, informacije koje se tiču emisija značajnih za zaštitu životne sredine biće objavljene;

(e) Prava intelektualne svojine;

(f) Poverljivost ličnih podataka, odnosno dosijea, koji se odnose na fizičko lice, kada to lice nije dalo pristanak za otkrivanje informacija javnosti, u slučajevima kada je takva poverljivost predviđena odredbama nacionalnog zakona;

(g) Interese treće strane koja obezbeđuje informacije, kada ona nije imala, ili nije mogla biti stavljena pod zakonsku obavezu davanja informacija, u slučajevima kada ta strana ne da pristanak na objavljivanje informacije; ili

(h) Životnu sredinu na koju se informacije odnose, kao što je slučaj sa područjima razmnožavanja retkih vrsta.

Napred navedene osnove za odbijanje zahteva biće tumačene na restriktivan način, uzimajući u obzir interes javnosti za objavljivanje informacija i uzimajući u obzir da li se tražene informacije odnose na emisije u životnu sredinu.

5. U slučajevima kada javna uprava ne poseduje tražene informacije koje se tiču životne sredine, ona će u najkraćem roku obavestiti podnosioca zahteva o tome kod kojeg organa javne uprave je moguće podneti zahtev ili će proslediti zahtev tom organu javne uprave i o tome obavestiti podnosioca.

6. Svaka od Strana će obezbediti da, ako informacije izuzete od objavljivanja po osnovu gore navedenih stavova 3 (c) i 4 mogu biti izdvojene bez narušavanja poverljivosti datih informacija, javna uprava stave na raspolaganje preostale tražene informacije koje se tiču životne sredine.

7. Odbijanje zahteva biće dato u pisanoj formi, ako je zahtev bio u pisanoj formi ili podnosilac to zahteva. Dokument o odbijanju zahteva sadržaće razloge odbijanja i pružiće pravnu pouku i skladu sa članom 9. Dokument o odbijanju zahteva se izdaje u što kraćem vremenskom roku, a najkasnije u toku jednog meseca, izuzev ako složenost informacija opravdava produženje ovog roka na

period do dva meseca nakon podnošenja zahteva. Podnosilac mora biti obavešten o svakom produženju roka i o razlozima koji takvu odluku opravdavaju.

8. Svaka od Strana može ovlastiti organe javne uprave da odobre naplaćivanje za pružanje informacija, ali cena tog postupka ne sme prelaziti razumnu svotu. Javna uprava koje namerava da uvede ovakvu taksu za izdavanje informacija staviće na uvid podnosiocima zahteva cenovnik koji može biti primenjen, ukazujući na okolnosti kada će taksa biti plaćena, ili kada će se uprava odreći takse kao i kada je dostavljanje informacija uslovljeno plaćanjem unapred date takse.

Član 5.

Prikupljanje i širenje informacija koje se tiču životne sredine

1. Svaka Strana će obezbediti:

(a) Da javna uprava poseduje i ažurira informacije koje se tiču životne sredine, u skladu sa svojim funkcijama;

(b) Uspostavljanje sistema obaveznog protoka informacija ka organima javne uprave o predloženim i postojećim aktivnostima koje mogu značajno da utiču na životnu sredinu;

(c) U slučaju neposredne opasnosti po zdravlje ljudi ili životnu sredinu, bilo da je ta opasnost izazvana ljudskim aktivnostima ili prirodnim uzrocima, sve informacije koje bi mogle da pomognu javnosti u cilju predupređivanja ili ublažavanja šteta, a koje poseduje javna uprava, odmah se i bez odlaganja objavljuju u onom delu javnosti koja bi mogla da bude pogodjena.

2. Svaka Strana će obezbediti da, u okviru nacionalnog zakonodavstva, način na koji javna uprava stavljaju na raspolaganje tražene informacije koje se tiču životne sredine bude transparentan, i da informacije o životnoj sredini budu stvarno dostupne, izmedju ostalog, putem:

(a) Obezbedjivanja za javnost dovoljnih podataka o tipu i obimu informacija koje se tiču životne sredine, a koje poseduje javna uprava, o osnovnim uslovima pod kojim se takve informacije izdaju i o postupku kojim se do tih informacija može doći;

(b) Ustanovljavanja i održavanja praktičnih mera, kao što su:

i) ustanovljavanje javno dostupnih lista, registara i druge dokumentacije;

ii) obavezivanje službenika da pružaju podršku javnosti u traženju informacija u okviru ove konvencije; i

iii) određivanje tačaka za kontakt; i

c) Obezbedjivanjem besplatnog dostupa informacijama koje se tiču životne sredine a koje se nalaze u listama, registrima ili drugoj dokumentaciji na koje se odnosi gore navedeni podstav (b) (i).

3. Svaka Strana će obezbediti da informacije koje se tiču životne sredine, postanu sve dostupnije u elektronskim bazama podataka do kojih javnost može lako doći putem javnih telekomunikacionih mreža. Informacije dostupne u ovoj formi trebalo bi da sadrže:

(a) Izveštaje o stanju životne sredine, kao što je navedeno u stavu 4, dole;

(b) Tekstove zakonskih odredaba koje se tiču životne sredine;

(c) Prema potrebi, politiku, planove i programe o/ili u vezi sa životnom sredinom i sporazume koji se tiču životne sredine;

(d) Druge informacije, u meri u kojoj raspoloživost takvih informacija u ovoj formi omogućava primenu nacionalnog prava o sprovođenju ove konvencije, pod uslovom da su takve informacije već dostupne u elektronskoj formi.

4. Svaka od Strana će, u pravilnim vremenskim intervalima ne dužim od tri ili četiri godine, objavljivati i distribuirati nacionalni izveštaj o stanju životne sredine, uključujući informacije o kvalitetu životne sredine i informacije o pretnjama životnoj sredini.

5. Svaka Strana će preduzeti mere u okviru svog nacionalnog zakonodavstva, u cilju širenja, između ostalog:

(a) Zakonskih akata i političkih dokumenata kao što su dokumenti o strategijama, politici, programima i akcionim planovima koji se odnose na životnu sredinu, i izveštaja o postignutom napretku u njihovoj primeni, sačinjenih na različitim nivoima uprave;

(b) Medjunarodnih ugovora, konvencija i sporazuma o pitanjima koja se tiču životne sredine; i

(c) Prema potrebi, ostalih značajnih medjunarodnih dokumenata o pitanjima koja se tiču životne sredine.

6. Svaka Strana će nosioce aktivnosti koje imaju značajan uticaj na životnu sredinu podsticati da redovno informišu javnost o uticaju svojih aktivnosti i proizvoda na životnu sredinu, u slučajevima gde je to moguće kroz organizovanje dobrovoljnog "eko - obeležavanja" i programa "eko - kontrole", ili na neki drugi način.

7. Svaka Strana će:

(a) Objavljivati podatke i analize podataka za koje smatra da su relevantni i značajni u razradi glavnih predloga politike životne sredine;

(b) Publikovati, ili na drugi način učiniti dostupnim, raspoloživi materijal sa objašnjenjima o saradnji sa javnošću u pitanjima koje spadaju u domen ove konvencije; i

(c) Obezbediti u odgovarajućoj formi informacije o načinu vršenja javnih funkcija ili pružanju javnih usluga od strane uprave na svim nivoima, a u vezi pitanja koja se tiču životne sredine.

8. Svaka Strana će razviti mehanizme koji će omogućiti da javnosti bude dostupna dovoljan obim informacija o proizvodima, kako bi bili u stanju da naprave izbor koji je u skladu sa zahtevima životne sredine.

9. Svaka Strana će preduzeti mere ka progresivnom uspostavljanju nacionalnog koherentnog sistema inventara ili registara zagadjenja u vidu strukturisane, kompjuterizovane i javno dostupne baze podataka, pri čemu bi se podaci za ovu bazu prikupljali putem standardizovanog izveštavanja, uzimajući u obzir kada je to celishodno medjunarodne procese na ovom planu. Ovakav sistem može da obuhvata podatke o unošenju, ispuštanju i prenosu posebnog niza supstanci i proizvoda koji potiču od posebnog niza aktivnosti, u medijume životne sredine, uključujući korišćenje vode, energije i drugih resursa i in-situ i ex-situ mesta obrade i odlaganja.

10. Ni jedna odredba ovog člana ne može ugroziti pravo Strana da odbiju objavljivanje određenih informacija koje

se tiču životne sredine u skladu sa odredbama iz člana 4, stav 3 i 4.

Član 6.

Učešće javnosti u donošenju odluka o posebnim aktivnostima

1. Svaka Strana:

(a) primenjivaće odredbe ovog člana kada se radi o odlukama o odobravanju predloženih aktivnosti navedenih u Aneksu I;

(b) primenjivaće, u skladu sa nacionalnim zakonodavstvom, odredbe ovog člana na odluke o predloženim aktivnostima koje nisu navedene u Aneksu I, a koje bi mogle da imaju značajan uticaj na životnu sredinu. U tu svrhu, Strane će da odrede da li se na predloženu aktivnost odnose ove odredbe; i

(c) može da odluči, od slučaja do slučaja, ukoliko takvu mogućnost predvidja nacionalno zakonodavstvo, da ne primeni odredbe ovog člana na predložene aktivnosti u cilju zaštite interesa nacionalne odbrane, ako ova Strana smatra da bi primena odredaba ovog člana imala negativan uticaj na navedene interese.

2. Zainteresovana javnost će biti obaveštena, bilo putem javnog saopštenja ili ukoliko je moguće, pojedinačno u ranoj fazi procedure donošenja odluka koje se tiču životne sredine i adekvatno, efikasno i pravovremeno, pored ostalog i o:

(a) Predloženoj aktivnosti i zahtevu o kome će se odlučivati;

(b) Prirodi mogućih odluka ili o nacrtu odluke;

(c) Nadležnoj organu javne uprave koji je odgovorna za donošenje date odluke;

(d) Predvidjenoj proceduri, uključujući ako i kada te informacije mogu biti obezbedjene, i informacije o:

- i) Početku procedure;
 - ii) Mogućnosti za učešće javnosti;
 - iii) Vremenu i mestu održavanja svake javne rasprave;
 - iv) Organu javne uprave kod koje se može doći do odgovarajućih informacija i gde su deponovane odgovarajuće informacije radi stavljanja na uvid javnosti;
 - v) Odgovarajućem organu javne uprave ili bilo kom drugom službenom telu kome se mogu upućivati komentari ili pitanja, kao i obaveštenja o roku predviđenom za upućivanje komentara i pitanja; i
 - vi) Dostupnosti relevantnih informacija koje se tiču životne sredine a odnose se na predloženu aktivnost; i
- e) Činjenici da data aktivnost podleže nacionalnoj ili prekograničnoj proceduri procene uticaja na životnu sredinu.

3. Procedure učešća javnosti u donošenju odluka će imati razumne vremenske rokove za različite faze ostvarivanja, ostavljajući dovoljno vremena za informisanje javnosti u skladu sa odredbama gore navedenog stava 2, kao i za pripremu javnosti za učešće i samo učešće u procesu donošenja odluka koje se tiču životne sredine.

4. Svaka Strana će obezbediti uključivanje javnosti u navedeni proces u ranoj fazi, kada su sve opcije još uvek otvorene i kada može da dodje do efikasnog učešća javnosti.

5. Svaka Strana treba, prema potrebi, da podstiče podnosiocima zahteva da obezbede informacije koje se tiču ciljeva zbog kojih podnose zahtev, da odrede

zainteresovanu javnost i da raspravljaju pre podnošenja zahteva za davanje dozvole.

6. Svaka Strana će zahtevati od nadležnih organa javne uprave da zainteresovanoj javnosti, na zahtev i kada je to propisano nacionalnim zakonodavstvom, u što kraćem vremenskom roku omogući besplatan pregled svih relevantnih informacija koje se tiču procesa donošenja date odluke, a koje se u datom momentu nalaze na raspoloženju, kao što je navedeno u ovom članu. Ovo ne narušava pravo Strana da odbiju objavljivanje određenih informacija u skladu sa odredbama člana 4, stavova 3 i 4.

Relevantne informacije će u najmanjoj meri obuhvatiti, bez narušavanja odredaba člana 4. sledeće:

(a) Opis lokacije i fizičke i tehničke karakteristike predložene aktivnosti, uključujući procenu očekivanih količina ostataka i emisija;

(b) Opis značajnih efekata predložene aktivnosti na životnu sredinu;

(c) Opis predvidjenih mera sprečavanja i/ili smanjivanja efekata, uključujući emisije;

(d) Ne-tehnički rezime gore navedenog;

(e) Nacrt glavnih alternativa proučenih od strane podnosioca zahteva; i

(f) U skladu sa nacionalnim zakonodavstvom, glavne izveštaje i preporuke koje su dostavljene javnoj upravi u vreme kada će zainteresovana javnost biti informisana, u skladu sa gore navedenim stavom 2.

7. Procedure za učešće javnosti dozvolice mogućnost javnosti da podnosi, bilo u pisanoj ili drugoj odgovarajućoj formi u toku javne rasprave ili istrage sa podnosiocem zahteva, bilo kakve primedbe, informacije,

analize ili mišljenja koja se smatraju relevantnim za predloženu aktivnost.

8. Svaka Strana će obezbediti da se prilikom donošenja odluke uzme u obzir rezultat učešća javnosti.

9. Svaka Strana će obezbediti da kada javna uprava donese odluku, javnost bude blagovremeno obaveštena o odluci u skladu sa odgovarajućom procedurom. Svaka strana će javnosti staviti na raspolaganje tekst odluke, kao i razloge i obrazloženja na kojima se odluka zasniva.

10. Svaka Strana će obezbediti da se, kada javna uprava ponovo razmatra ili ažurira operativne uslove date aktivnosti iz stava 1, primenjuje odredbe stavova 2 do 9 ovog člana mutatis mutandis, kada je to potrebno.

11. Svaka Strana će, u okviru nacionalnog zakonodavstva i u meri u kojoj je to ostvarivo i moguće, primenjivati odredbe ovog člana prilikom odlučivanja o tome da li da se dopusti namerno ispuštanje genetički modifikovanih organizama u životnu sredinu.

Član 7.

Učešće javnosti koje se odnosi na planove, programe i politiku u vezi sa životnom sredinom

Svaka Strana će sačiniti odgovarajuće praktične aranžmane i/ili druge mere za učešće javnosti tokom pripreme planova i programa u vezi sa životnom sredinom u transparentnim i objektivnim okvirima nakon što su obezbedjene potrebne informacije za javnost. U ovom okviru će biti primenjeni član 6, stavovi 3, 4 i 8. Deo javnosti koji može da učestvuje biće određen od strane nadležne javna uprava, uzimajući u obzir ciljeve ove konvencije. Svaka Strana će u odgovarajućoj meri,

nastojati da obezbedi mogućnosti za učešće javnosti u pripremi politike koja se tiče životne sredine.

Član 8.

Učešće javnosti tokom pripreme izvršnih propisa i/ili opšteprimenjivih zakonski obavezujućih normativnih instrumenata

Svaka Strana će nastojati da promoviše efektivno učešće javnosti u odgovarajućoj fazi postupka, kada su opcije još uvek otvorene, tokom pripreme izvršnih propisa od strane javne uprave kao i drugih opšte primenjivih zakonski obavezujućih pravila koja mogu da imaju značajan uticaj na životnu sredinu. Radi navedenog trebalo bi da budu preduzeti sledeći koraci:

- a) Potrebno je utvrditi dovoljne vremenske rokove za efikasno učešće javnosti;
- b) Potrebno je publikovati ili na drugi način staviti javnosti na raspolaganje nacrt pravila; i
- c) Potrebno je dati javnosti mogućnost da učestvuje u raspravi, bilo direktno ili preko predstavničkih konsultativnih tela.

Rezultat učešća javnosti biće uzet u obzir u najvećoj mogućoj meri.

Član 9.

Dostupnost pravosuđa

1. Svaka Strana će, u okviru svog nacionalnog zakonodavstva, obezbediti da svako lice koje smatra da je njegov zahtev za informacijama iz člana 4 ignorisan, neopravdano odbijen, bilo pojedini njegovi delovi ili u celini, ili da je na bilo koji način tretiran suprotno odredbama istog člana, ima pravo na pravnu zaštitu pred

redovnim sudom ili nekim drugim, zakonom ustanovljenim nezavisnim i nepristrasnim telom.

U slučajevima kada Strana obezbeđuje primenu date pravne zaštite pred redovnim sudom, obezbeđuje i da takvo lice takodje ima mogućnosti pokretanja besplatne ili jeftine, zakonski određene ubrzane procedure ponovnog razmatranja od strane javne uprave ili ispitivanja koju bi učinilo neko nezavisno i nepristrasno telo, izuzev sudskog.

Konačne odluke, shodno ovom stavu 1, biće obavezujuće za javnu upravu koja poseduje informacije. Razlozi će biti navedeni u pisanoj formi u najmanju ruku kada se odbija dostupnost informacija u skladu sa ovim stavom.

2. Svaka Strana će, u okvirima svog nacionalnog zakonodavstva, obezbediti da pripadnici zainteresovane javnosti

(a) koji imaju dovoljan interes ili, ukoliko to nije slučaj,

(b) trpe kršenje nekog prava, u slučajevima kada upravno procesno pravo zahteva to kao preduslov pravnim lekom pred redovnim sudom i/ili nekim drugim zakonom ustanovljenim nezavisnim i nepristrasnim telom, ospore materijalni i procesni legalitet svake odluke, činjenja ili propuštanja činjenja, prema odredbama člana 6 i, u slučajevima kada to omogućava nacionalno zakonodavstvo i bez narušavanja odredaba niže navedenog stava 3, drugih relevantnih odredaba ove konvencije.

Kriterijumi definisanja dovoljnog interesa i kršenja ovog prava biće određeni u skladu sa zahtevima nacionalnog zakonodavstva i s ciljem da se zainteresovanoj javnosti omogući široka dostupnost pravosudja u okvirima koje postavlja ova konvencija.

U tom cilju, interes bilo koje nevladine organizacije koja ispunjava uslove iz člana 2, stav 5, biće smatran dovoljnim u skladu sa odredbama gore navedenog podstava. U slučaju takvih organizacija, takodje će se smatrati da njihova prava mogu biti prekršena u skladu sa gore navedenim podstavom b).

Odredbe ovog stava 2 ne isključuju mogućnost pokretanja prethodnog postupka ispitivanja pred nekim upravnim organima i ne oslobadjaju obaveze iscrpljivanja upravnih postupaka pre pokretanja nekog sudskog postupka, u slučajevima kada nacionalno zakonodavstvo predvidja takvu obavezu.

3. Pored toga, i bez narušavanja mogućnosti ostvarivanja pravne zaštite iz gore navedenih stavova 1 i 2, svaka Strana će obezbediti da pripadnici javnosti, kada ispunjavaju eventualne uslove koje određuje nacionalno zakonodavstvo, imaju dostupnost upravnim i sudskim postupcima kojima se osporava činjenje ili propusti koje su učinila fizička lica ili javna uprava, a koje su u suprotnosti sa odredbama njihovog nacionalnog zakonodavstva, a koje se tiču životne sredine.

4. Pored toga, i bez narušavanja odredaba gore navedenog stava 1, procedure iz gore navedenih stavova 1, 2 i 3 obezbediće odgovarajuće i efikasne pravne lekove i sudske privremene mere, kada je to potrebno, kao i što će one biti izvedene pravično, pošteno i pravovremeno i sa troškovima koji neće ometati samu proceduru. Odluke koje se donose po odredbama ovog člana biće donete ili zabeležene u pisanoj formi. Odluke sudova i kada god je to moguće drugih tela, biće javno dostupne.

5. U cilju unapredjivanja efikasnosti odredaba ovog člana, svaka Strana će obezbediti da javnosti budu dostupne informacije o mogućnosti pokretanja upravnih i sudskih procedura za korišćenje pravnih lekova. Takodje, Strane će razmotriti uspostavljanje odgovarajućih mehanizama za pružanje pomoći koji bi uklonili ili umanjili finansijske i druge prepreke dostupnosti pravosudja.

Postupak po zahtevu za dostupnost informacija

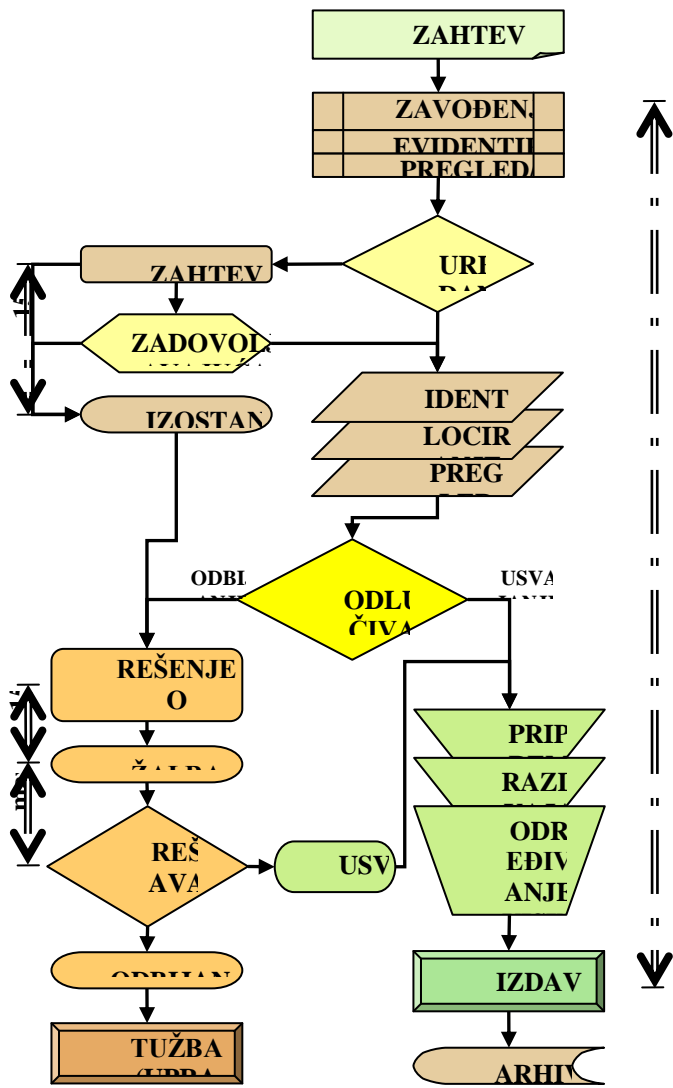

Postupak procene uticaja na životnu sredinu

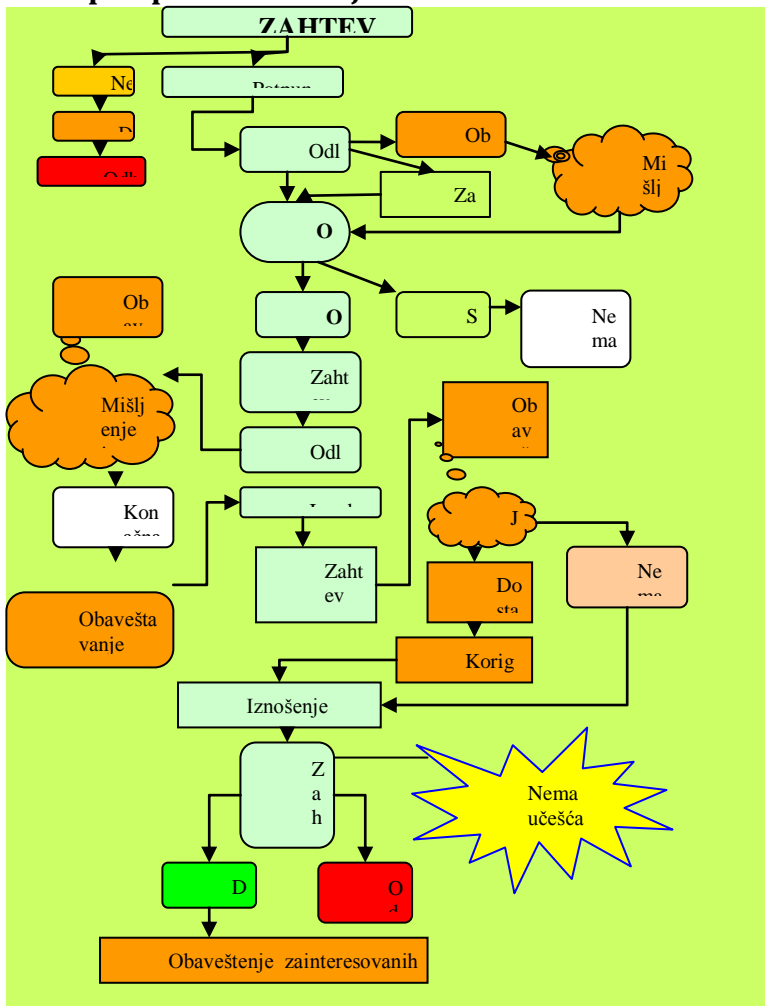

Postupak po žalbi u okviru procedure procene uticaja na životnu sredinu

Žalbeni postupak i pravo na tužbu u upravnom sporu

Žalba protiv odluke o zahtevu za odlučivanje o potrebi proceni uticaja (čl. 11)

Rok za podnošenje žalbe

Rok za odlučivanje po žalbi je 20 dana od dana prijema žalbe

Žalba protiv odluke o zahtevu za određivanje obima i sadržaja studije o proceni uticaja na životnu sredinu (čl.15)

Rok za podnošenje žalbe

Rok za odlučivanje po žalbi je 20 dana od dana prijema

Odluka o davanju saglasnosti ili odbijanja zahteva je konačna u upravnom postupku

Nadležan organ o odluci u roku od 10 dana od donošenja obaveštava zainteresovane organe, organizacije i

Protiv konačne odluke u postupku procene uticaja može se voditi upravni spor

OBRASCI POJEDINIH PISMENA SA PRAKTIČNIM PRIMERIMA

Obrazac: Zahtev za izdavanje informacijepo čl. 16. st. 2. Zakona o slobodnom pristupu informacijama od javnog značaja

ZAVODU ZA ZAŠTITU ZDRAVLJA

_____ (sedište i adresa)

Na osnovu člana 15. i člana 16.st.2 Zakona o slobodnom pristupu informacijama od javnog značaja, _____ (ime i prezime) iz _____, ul. _____ br. _____ (prebivalište/boravište, ulica i broj), kao tražilac informacije podnosi

ZAHTEV

za izdavanje informacija od javnog značaja

U dva primerka

U dane 1.1.2013. do 3.1.2013. godine vaš zavod je vršio analizu vode reke Rečice, na osnovu zahteva korisnika ribarskog područja „REKA” iz _____ i po zahtevu Reublike inspekcije za ribarstvo, a zbog akcidenta koji se dana 1.1.2013. godine dogodio prilikom ispuštanja industrijskih voda iz postrojenja „VOČKA” doo iz _____ u ovu reku. Ja posedujem poljoprivredno domaćinstvo nizvodno od mesta akcidenta na katastarskoj parceli br. _____ KO _____ i vršim navodnjavanje zasada voća iz korita reke Rečice a to sam činio i u vreme navedenog akcidenta.

Na osnovu navedenog,
ZAHTEVAM

da mi bez odlaganja a najkasnije u roku od 48 sati od prijema ovog zahteva, izdate i poštom uputite fotokopije izvršenih analiza vode reke Rečice od 1.1.2013. godine, sa podacima o hemijskoj i mikrobiološkoj ispravnosti vode koju ste vršili u periodu od 01.01.2013. do 3.1.2013. godine.

U _____ (mesto)
Dana 15.05.2005.

Tražilac

_____ (Ime, prezime, adresa)

Obrazac: Žalba Povereniku za informacije od javnog značaja iz člana 22. Zakona o slobodnom pristupu informacijama od javnog značaja

POVRENIKU ZA INFORMACIJE OD JAVNOG ZNAČAJA

_____ (sedište i adresa)

PODNOŠILAC ŽALBE: _____ iz _____, ul. _____ br. __

ŽALBA

na

Rešenje Zavoda za zaštitu zdravlja _____ (sedište i adresa),
br. _____

od 18.4.2011. godine

U dva primerka

Sa jednim prilogom

Zbog:

- Pogrešne primene materijalnog prava
- Bitnih povreda odredaba upravnog postupka
- Pogrešno i nepotpuno utvrđeno činjenično stanje

Rešenjem Zavoda za zaštitu zdravlja _____ (sedište i adresa), br. _____ od 18.4.2011. godine, odbijen je zahtev tražioca od 15.3.2011. godine da mu se izdaju i poštom upute fotokopije analiza sa podacima o mikrobiološkoj ispravnosti vode izvršenih u periodu od 1.1.2011. do 3.1.2011. godine za potrebe PP " _____ " koje je proizvođač robne marke " _____ ".

Dokaz:

Zahtev za izdavanje informacija od javnog značaja, br. __ od 15.03.2011.

Rešenje br. _____ od 18.4.2011. godine

Žalilac u zakonom predviđenom roku izjavljuje žalbu na ovo rešenje, a iz sledećih razloga:

Iz prednjih razloga podnositelj žalbe predlaže drugostepenom organu da prvostepeno rešenje poništi i predmet vrati prvostepenom organu na dopunu s tim što će ukazati prvostepenom organu u kom pogledu treba dopuniti postupak i doneti u svemu zakonito rešenje.

U _____ (mesto i datum)

Dana 22.4.2011. godine

Podnositelj žalbe

(Ime, prezime, adresa)

Obrazac: Krivična prijava zbog sumnje u izvršenje krivičnog dela iz člana 268. KZ

OSNOVNO JAVNO TUŽILAŠTVO U _____

Udruženje građana „EKO LAAC“ iz _____, koga zastupa statutarni zastupnik _____ preko punomoćnika advokata _____ iz _____, na osnovu čl. 280. i 281. ZKP podnosi,

KRIVIČNU PRIJAVU

Protiv _____ iz _____ ul. _____ br. _____, dogovornog lica u _____ (naziv i sedište firme), zbog toga što je:

Dana _____ godine, kao odgovorno lice, direktor u _____ (naziv firme), protivno zakonskoj obavezi, na zahtev republičkog inspektora za zaštitu životne sredine br. _____ od 1.1.2013. godine i podnosioca krivične prijave br. _____ od 17.1.2013. godine odbio da izda podatke o količinama opasnih materija koje se iz kruga preduzeća _____ doo iz _____ ispuštaju u otvoreni vodotok reke _____ u periodu od _____ do _____ godine i istom prilikom zabranio ovlašćenom licu uvid u tražene spise u kojima se podaci nalaze a navedeni podaci su neophodni za procenu opasnosti po životnu sredinu i preduzimanje mera zaštite životna i zdravlja ljudi, čime je izvršio krivično delo povrede prava na informisanje o stanju životne sredine iz člana 268. KZ.

Dokaz:

Zapisnik o izvršenom inspekcijskom pregledu br. _____ od _____ godine, na okolnost zahtevanih informacija i podataka o količinama opasnih materija koje se iz kruga preduzeća ispuštaju u otvoreni vodotok reke _____.

Zahtev NVO „EKO LAAC“ od 17.1.2013. godine;

Saslušanje svedoka _____, republičkog inspektora za zaštitu životne sredine na okolnost da je okrivljeni usmeno odbio da izda podatke o

ispuštanju navedenih opasnih materija i potpom zabranio nadležnom inspektor uvid u tražene spise u kojima se podaci nalaze.

Predlaže se nadležnom tužilaštvu da radi utvrđivanja krivične odgovornosti i prikupljanja dokaza u vezi sa predmetnom krivičnom prijavom preduzme radnje iz svoje nadležnosti i protiv osumnjičenog pred nadležnim sudom pokrene krivični postupak.

Ovlašćeno lice

(pečat i potpis)

Obrazac: Primer Žalbe po Zakonu o proceni uticaja na životnu sredinu

br. 353-02-_____/2010-02

REPUBLIKA SRBIJA-VLADA

- Administrativna komisija-

preko

MINISTARSTVA _____

Omladinskih brigada 1

11070 Novi Beograd

Advokat _____ iz _____,
kao zajednički punomoćnik pravnih lica NVO "Prijatelji Reke", iz _____ i
"Ekološki pokret Poročić" iz _____, po punomoćju u prilogu, podnosi

ŽALBU

U tri primerka i prilogom

PROTIV: Rešenja Ministarstva _____ RS бр.
353-02-_____/2010-02 od 9.2.2012. godine;

Zbog:

- apsolutno bitnih povreda odredaba upravnog postupka
- povrede odredaba Zakona o proceni uticaja na životnu sredinu
- pogrešne primene materijalnog prava.

Pobijanim rešenjem određen je obim I sadržaj studije o proceni uticaja Projekta izgradnje hidroenergetskih objekata Reka 1 i Reka 2 na životnu sredinu, nosioca projekta „PEZ“ d.o.o. Beograd. Nezadovoljan prvostepenim rešenjem, punomoćnik stranaka isto pobija, iz razloga koji slede:

Pobijano rešenje je nejasna izreka je suprotna obrazloženju iz sledećih

razloga: _____

Procedura izlaganja na javni uvid je nezakonita: _____

Dokaz: _____

Postupak obaveštavanja javnosti nije sproveden na teritoriji Opštine Potok: _____

Dokaz: _____

Iz svih navedenih razloga, PREDLAŽE SE Administrativnoj komisiji Vlade RS, da usvoji žalbu i poništi pobijano Rešenje Ministarstva _____ RSbr. 353-02-_____/2010-02 od 9.2.2012.godine i predmet vrati na ponovni postupak.

PUNOMOĆNIK